



Siebmaschine
PT-S150 PT-S300



Siebmaschine PT-S150 PT-S300

Einfach anzupassen

- Neigung der Siebwanne verstellbar zur Anpassung an die Fördereigenschaften des Siebgutes
- Schwingweite des Antriebes stufenlos einstellbar, um die Fördergeschwindigkeit variieren zu können

Einfach zu reinigen

- Siebeinsatz mit Schnellspanner befestigt, zur leichten und schnellen Demontage
- glatte Flächen, komplett aus Edelstahl, auswischen und sauber

Einfach aufzustellen

- kompakte Bauform, sicher zu transportieren, leicht verschiebbar, schnell auszurichten

Diese Siebmaschinen wurden gezielt für den Einsatz in der Produktion von Compounds und Masterbatches optimiert. Kompakt und ergonomisch gestaltet. Flexibel, robust und hocheffizient im Einsatz.

Optional mit schwenkbarem Magnetplattensichter um Granulate mit Metalleinschlüssen aus dem Produktstrom separieren zu können

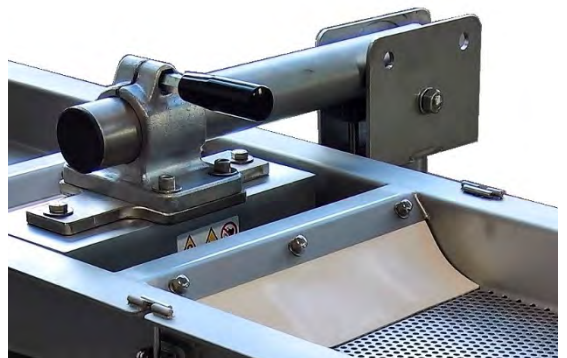

Daten:

Siebmaschine		PT-S150		PT-S300	
Arbeitsbreite	[mm]	150		300	
Anz. Siebeinsatz		1		1	
Lochung	[mm]	Ø2,0 - Ø7,0	Ø2,0 - Ø5,0	Ø2,0 - Ø7,0	Ø2,0 - Ø5,0
Durchsatzleistung	[kg/h]	max. 200	max. 150	max. 400	max. 300
Antriebsleistung	[kW]	0,3		0,5	
Antriebsart		Magnetschwingantrieb		Magnetschwingantrieb	
Fraktionen		Feinanteile / <u>Gutkorn</u> / Überlängen		Feinanteile / <u>Gutkorn</u> / Überlängen	
Schallpegel	[dbA]	<= 85		<= 85	
Gewicht	[kg]	70		90	



Abmessungen:

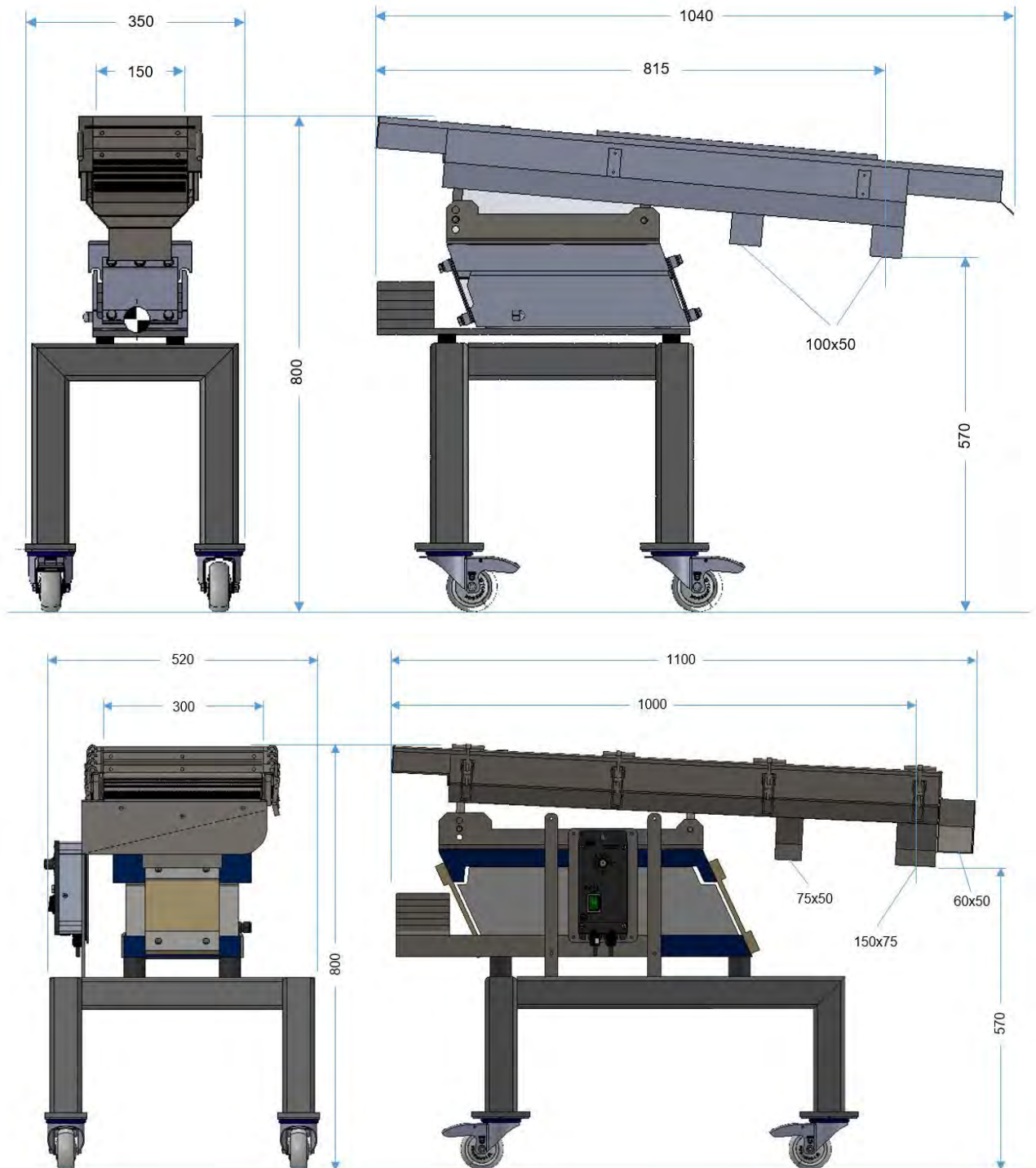

Selbstverständlich ist die Siebmaschine mit passender Kühlwanne, Absaugung und Granulator auch als komplette Granulierstrecke lieferbar. Anpassungen an vorhandene Granulierstrecken wie auch die Lieferung von Sonderausführungen nach Kundenvorgaben werden flexibel, schnell und günstig ausgeführt.



Über uns:

Die PT Maschinenbau GmbH ist ein in Süddeutschland ansässiges, eigentümergeführtes Unternehmen. Als Spezialisten für die Stranggranulierung beliefern wir von hier aus unsere Kunden in ganz Europa und weltweit.

Wir bündeln die Kompetenz für die Auslegung, die Konstruktion und den Bau unserer Maschinen. Dabei ergänzen wir uns mit einem bewährten Netzwerk von Lieferanten und Dienstleistern. Unsere Maschinen entstehen bevorzugt unter Nutzung der regionalen und europäischen Zulieferindustrie.



Durch unsere jahrzehntelange Tätigkeit in diesem Geschäftsfeld verfügen wir über eine umfassende, in zahllosen Projekten mit namhaften Firmen in allen Branchen und Ländern gewachsene Erfahrung. Auf dieser Basis generieren wir als langjährig, perfekt eingespieltes Team ausgereifte und dauerhafte technische Lösungen für unserer Kunden.

Produktprogramm:

Kühlen		Trocknen		Schneiden		Sieben
Kühlwanne	Kühlband	Strangzu- führung	Wasser- kreislauf	Abblaspung Absaugung	Granulator	Sieb- maschine
PT-K150	PT-B100	PT-C100	PT-W20	PT-D50	PT-G50E	PT-S150
PT-K200	PT-B200	PT-C200	PT-W40	PT-D100	PT-G100E	PT-S300
PT-K250	PT-B300	PT-C300	PT-W60	PT-A75	PT-G120D	PT-S400
PT-K400			PT-W90	PT-A150	PT-G220D	PT-S400-DD
PT-K600			PT-W120	PT-A300	PT-G320D	PT-S550-DD
PT-K800			PT-W150	PT-A400		
				PT-A600		

PT Maschinenbau GmbH
Schafweide 3
D-63762 Grossostheim

Telefon: +49-(0)6026-95180-04
Telefax: +49-(0)6026-95180-05
eMail: office@pt-maschinenbau.com

Angaben und Abbildungen beziehen sich auf das Druckdatum.
Änderungen vorbehalten. Version 2.1 - 2018-01